

Дриль пневматичний кутовий Air Pro SA6645B



КЕРІВНИЦТВО З ЕКСПЛУАТАЦІЇ ТА ОБСЛУГОВУВАННЯ

Уважно прочитайте інструкцію перед встановленням та використанням, це необхідно для безпечної експлуатації та технічного обслуговування.

Після знайомства збережіть інструкцію.

ПРИЗНАЧЕННЯ

Пневматичний кутовий дріль Air Pro SA6645B має надійну конструкцію, високу швидкість обертання та для роботи з м'якими сплавами. Інше використання цього виробу не допускається. Лише для професійного застосування. Використання позаштатних, відмінних від запасних частин і пристроїв, що постачаються виробником (включаючи затискні патрони, зазначені в документі) може призвести до зменшення потужності виробу, збільшення витрат на технічне обслуговування, збільшення рівня вібрації та повної відмови виробника від гарантійних зобов'язань на виріб.

Особливості: SA6645B дріль кутовий 360° зі спеціальним різьбовим патроном 9/32"-40UNF призначений для механоскладальних робіт в авіа- та автомобілебудівництві.

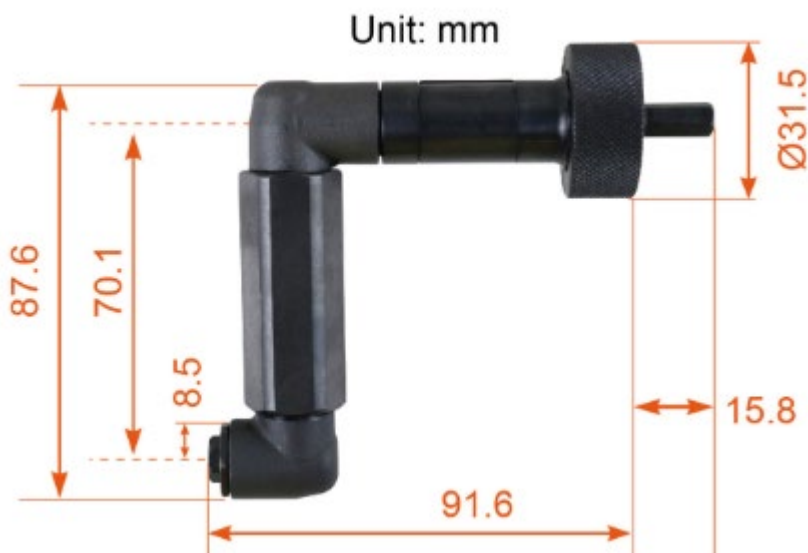

ІНСТРУКЦІЯ З ТЕХНІКИ БЕЗПЕКИ

- Нашою метою є створення інструментів, що допомагають забезпечити безпечне та ефективне виконання робіт. Найважливішим фактором для досягнення цієї мети, а також для забезпечення захисту будь-якого інструменту є ВИ САМІ. Ваша уважність та серйозна оцінка всіх ризиків є найкращим захистом від травм. У цьому документі неможливо охопити всі ймовірні небезпеки, але ми постаралися описати деякі найважливіші з них.
- Здійснювати встановлення, регулювання та експлуатацію цього механізованого інструменту дозволяється лише кваліфікованому та навченому персоналу.
- Забороняється модифікувати цей інструмент та його приладдя будь-яким чином.
- У разі пошкодження інструмента його використання заборонено.
- Якщо етикетка з інформацією про номінальну швидкість, робочий тиск або з попереджувальними знаками на корпусі інструменту стала незрозумілою або відклеїлася, слід негайно замінити її.



Небезпеки, пов'язані з приєднанням та подачею стисненого повітря

Повітря під тиском може спричинити серйозну травму.

- Якщо інструмент не використовується, а також перед заміною його приладдя або під час ремонту, обов'язково відключіть подачу стисненого повітря, скиньте тиск повітря в шлангу та від'єднайте інструмент від лінії подачі стисненого повітря.
- Забороняється направляти потік повітря на себе або на будь-кого.

- Биття шлангів може призвести до серйозної травми. Обов'язково перевіряйте шланги та фітинги на пошкодження або слабе закріплення.
- Не використовуйте з інструментом швидкороз'ємні муфти. Див. вказівки щодо належної підготовки до роботи.
- При використанні універсальних поворотних з'єднувальних муфт слід встановлювати стопорні штифти.
- Не перевищуйте максимально допустимого значення тиску повітря 6,3 бар (90 фунтів на кв. дюйм, ман.) або значення, вказаного на паспортній табличці інструменту.



Небезпека затягування у пристрій

- Уникайте приводу, що обертається. При недотриманні безпечної дистанції між волоссям, вільним одягом, рукавичками, ювелірними прикрасами, шарфами або краватками та інструментом або його приладдям можливе удушення, виривання волосся та здирання шкіри з голови або отримання рваних ран.
- Під час зіткнення зі свердлом, стружками або робочою поверхнею можна отримати поріз або опік. Уникайте контакту та надягайте відповідні рукавички для захисту рук.
- Щоб уникнути утворення довгих стружок, використовуйте переривчастий натиск на свердло.



Небезпека вильоту уламків

- Завжди надягайте удароміцні засоби захисту очей та обличчя за безпосередньої участі або перебування поруч у процесі роботи, ремонту або технічного обслуговування інструменту або заміни його приладдя.
- Переконайтеся, що на решті людей, що знаходяться в робочій зоні, надіти ударостійкі засоби захисту очей та обличчя. Навіть дрібні осколки, що вилетіли, можуть пошкодити очі і викликати сліпоту.
- Перед запуском інструмента вийміть патронний ключ.
- Переконайтеся, що деталь, що обробляється, надійно закріплена.



Небезпеки під час роботи

- Оператори та обслуговуючий персонал повинні бути фізично в змозі управлятися з вантажем, вагою та потужністю інструменту.
- Тримайте інструмент належним чином: будьте готові протидіяти його раптовим рухам, особливо на виході свердла з матеріалу.
- Свердло може раптово застрягти і викликати обертання деталі або інструменту, що обробляється, спричинивши травми руки або плеча.
- По можливості використовуйте підвіску для поглинання реактивного моменту. Якщо це неможливо, то для поглинання реактивного моменту рекомендується використовувати бічні ручки:
 - для дрелів з прямим корпусом та максимальним діаметром свердла понад 6,5 мм (1/4 дюйма) або для можливих значень реактивного моменту понад 4 Нм;
 - для дрелів з пістолетною рукояткою та максимальним діаметром свердла понад 10 мм (3/8 дюйма) або для можливих значень реактивного моменту понад 10 Нм.
- Завжди використовуйте гострі свердла.
- Зменшуйте натиск на інструмент на виході з матеріалу.



Небезпека рухів, що повторюються

- При використанні механізованого інструменту для виконання робочих операцій можуть виникати неприємні відчуття в китицях, передпліччях, плечах, шиї або інших частинах тіла.
- Зберігайте зручне та надійне положення тіла та ніг, уникаючи незграбних або нестійких поз. Зміна положення під час виконання тривалих операцій допоможе уникнути дискомфорту та втоми.
- Не ігноруйте такі симптоми, як постійний або періодичний дискомфорт, гострий або ниючий біль, пульсація, поколювання, оніміння, відчуття печіння або задуха. Припиніть роботу з інструментом, повідомте свого роботодавця та проконсультуйтеся з лікарем.



Небезпека шуму та вібрації

- Високі рівні шуму можуть викликати постійну втрату слуху та інші проблеми, наприклад шум у вухах. Використовуйте засоби захисту органів слуху, рекомендовані роботодавцем або правилами охорони праці та техніки безпеки.
- Вплив вібрації може призвести до втрати чутливості нервових закінчень та порушення кровопостачання китиць та передпліч. Слід носити теплий одяг і тримати руки в теплі та сухості. У разі оніміння, поколювання, болю або збліднення шкіри припиніть роботу з інструментом, повідомте свого роботодавця і проконсультуйтеся з лікарем.

- Інструмент слід тримати легко, але надійно, оскільки ризик впливу вібрації зазвичай підвищується при міцній хватці. Там, де це можливо, використовуйте підвіску або бічну ручку.

- Щоб запобігти непотрібному підвищенню рівнів шуму та вібрації:

- експлуатуйте та обслуговуйте інструмент, а також підбирайте, обслуговуйте та замінійте його приладдя та витратні матеріали відповідно до цього посібника;

- не допускайте вібрування свердла на деталі, що обробляється.

Небезпеки на робочому місці

- Підсковзування, спотикання та падіння є основними причинами серйозних травм та смерті. Остерігайтесь надлишкових частин шлангів, залишених у зоні проходу чи робочому майданчику.

- Уникайте вдихання пилу та пари або роботи з обрізками, що утворилися під час робочого процесу, – вони можуть стати причиною виникнення захворювань (таких як рак, уроджені вади розвитку, астма та/або дерматит). При роботі з матеріалами, що виділяють частинки, що переносяться по повітрю, використовуйте систему витяжки пилу і надягайте засоби захисту органів дихання.

- Деякі види пилу, що утворюється під час піскоструминної обробки, пиляння, шліфування, свердління та інших будівельних робіт, містять хімічні речовини, визнані в штаті Каліфорнія речовинами, що викликають рак і вроджені вади розвитку або негативно впливають на репродуктивну систему. Нижче наведено деякі з таких хімічних речовин:

- свинець із фарб на свинцевій основі;

- цегла, цемент та інші стінові вироби з кристалічного кремнезему;

- миш'як та хром з хімічно обробленого каучуку (гуми).

Ваш ризик щодо перерахованих впливів змінюється залежно від того, як часто ви виконуєте цей вид робіт.

Щоб зменшити вплив на вас зазначених хімічних речовин, працюйте у добре вентильованому приміщенні із застосуванням схвалених засобів захисту, таких як маски пилу, призначені спеціально для фільтрації мікроскопічних частинок.

- Будьте обережні під час роботи в незнайомому місці. Вас можуть чекати приховані небезпеки, наприклад, потрапляння свердла в лінії електричного або іншого живлення. Цей інструмент не захищений від контакту з джерелами електроенергії.

- Цей інструмент не рекомендований для використання у потенційно вибухонебезпечній атмосфері.

ПІДКЛЮЧЕННЯ

Тиск повітря

Максимальні технічні характеристики досягаються при тиску 6,2 бар. Робочий діапазон тиску від 5 до 7 бар.

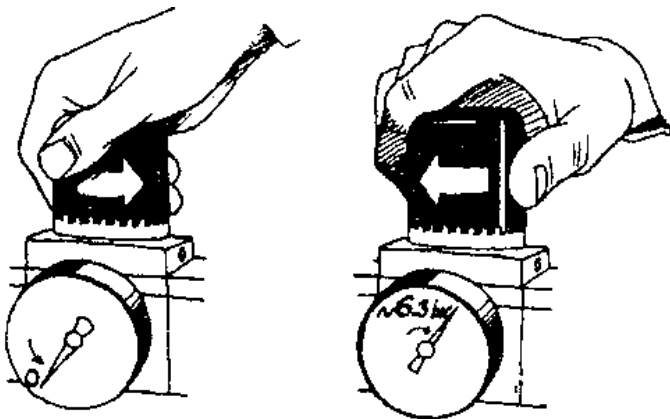

Пневмережа

Для з'єднання компресора з дрилем необхідно використовувати шланг діаметром не менше 3/8". Стиснене повітря охолоджується і частинки води конденсуються при виході повітря з компресора, в ресивері а пневмережі. Вони можуть потрапити в механізм пневмоінструменту, що може викликати пошкодження. Тому рекомендується встановити фільтр і лубрикатор між компресором та пневмоінструментом. Використовуйте компресор з потужністю двигуна від 1,5 кінських сил.

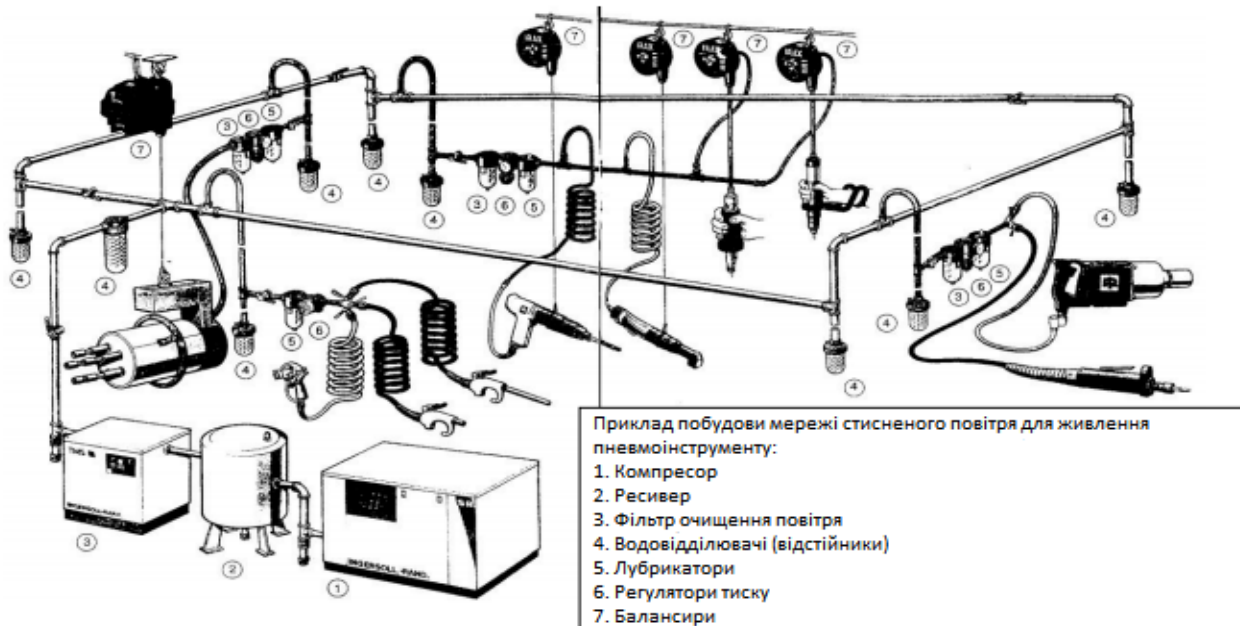

Мал. 1.

Повітряний шланг

Прочистіть шланг струменем стисненого повітря перед під'єднанням шланга до пневмоінструменту. Це попередить потрапляння в пневмоінструмент вологи та пилу, які можуть знаходитись всередині шлангу, що в свою чергу попередить утворення іржі або пошкоджень.

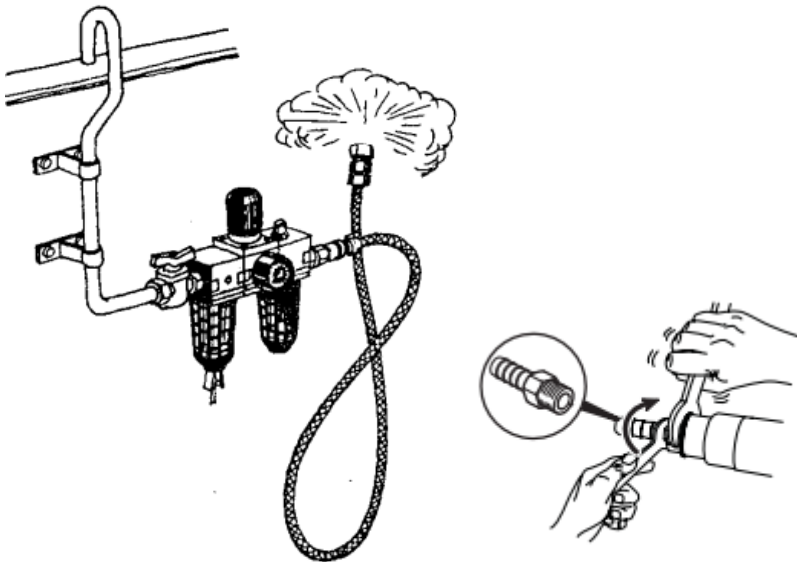

ТЕХНІЧНІ ХАРАКТЕРИСТИКИ

| | |
|--------------------------------|-------------------------------|
| Бренд | AirPro |
| Сфера промисловості | Механозбірка |
| Тип задачі | Свердління та обробка отворів |
| Витрата повітря | 127 л/хв |
| Довжина | 257 мм |
| Швидкість обертання | 2900 об/хв |
| Робочий тиск | 6,3 бар |
| Потужність | 0,45 кВт |
| Рівень шуму | 85 dBA |
| Приєднувальна різьба (повітря) | 1/4" |
| Вага | 0,69 кг |

РОБОЧИЙ РЕЖИМ

- Інструмент має прогресивний регулюючий клапан, що дозволяє підтримувати невелику швидкість при невеликому відкриванні клапана, що є ідеальним режимом під час операції свердління.
- Завжди використовуйте гостре свердло та працюйте з правильною швидкістю свердління.



Забороняється використовувати інструмент із вільною швидкістю.



Після натискання кнопки увімкнення/вимкнення інструмент повністю зупиняється лише за кілька секунд.

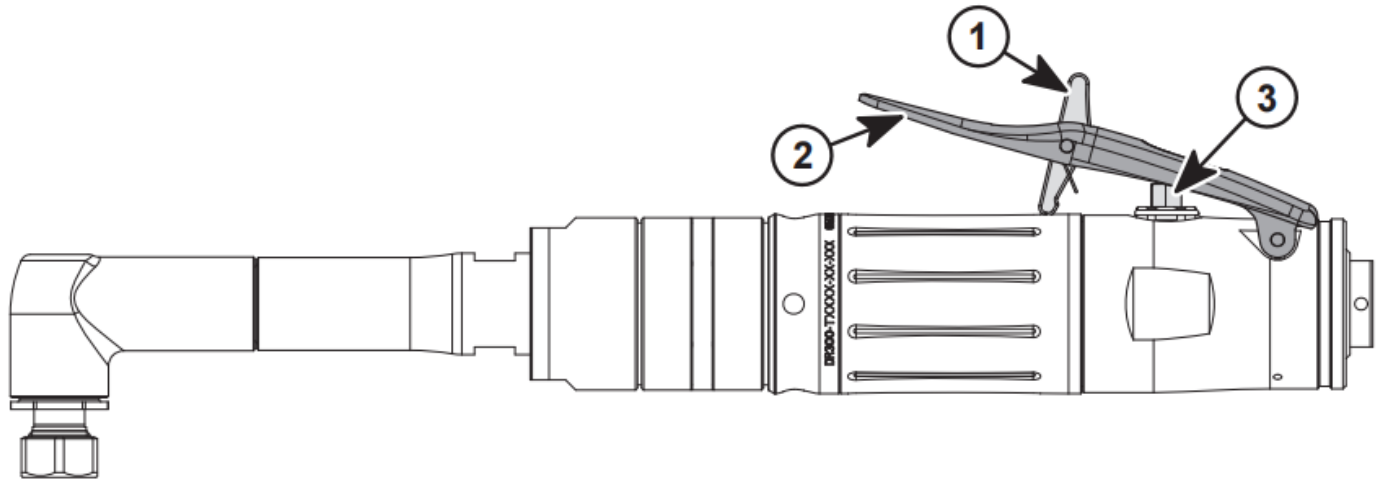

Мал. 2.

ОПИС ІНСТРУМЕНТУ

1. Фіксатор
2. Запобіжний важіль
3. Клапан

- Тримайте інструмент за ручку та затягніть елемент кріплення.
- Щоб запустити інструмент, переведіть фіксатор вперед і натисніть запобіжний важіль.

Додаткові АКЕСУАРИ

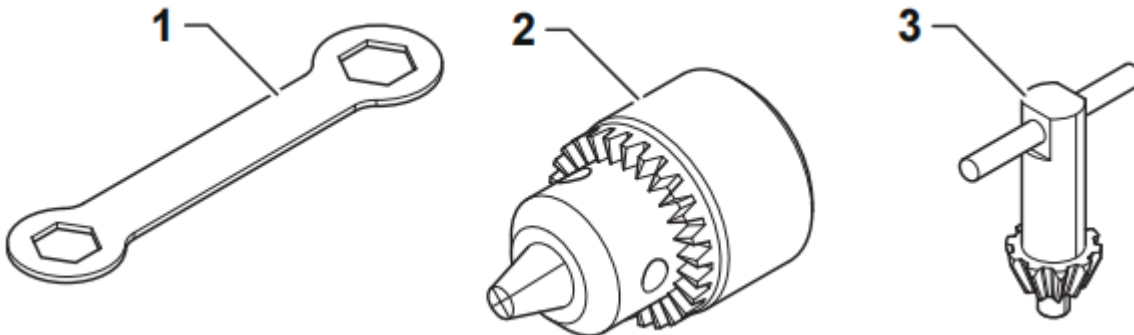

1. Набір із 2-х гайкових ключів
2. Патрон
3. Ключ для патрона

Цанговий зажим

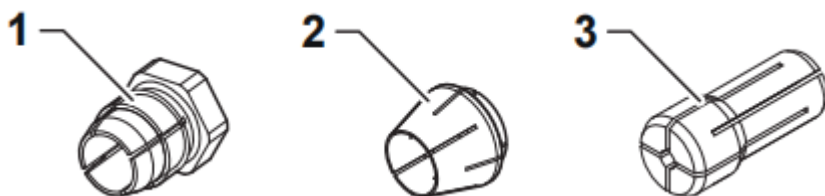

1. Цанга для компактних кутових свердел: 5 мм (3/16 дюймів)
2. Цанга для стандартних кутових свердел: 6,4 мм (1/4 дюйма)
3. Цанга для важких кутових свердел: 8 мм (5/16 дюймів)

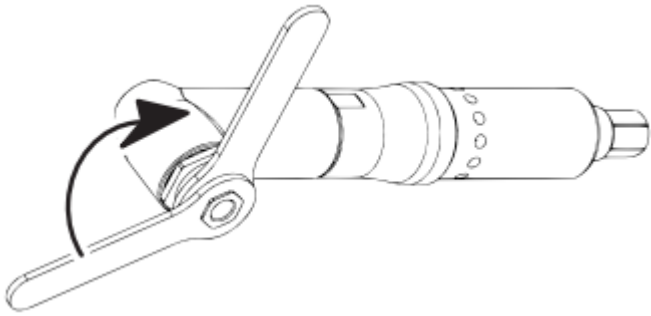

Використовуйте 2 гайкові ключі* для затягування цанги (*аксесуари включені)

РОЗМІРИ

Компактний

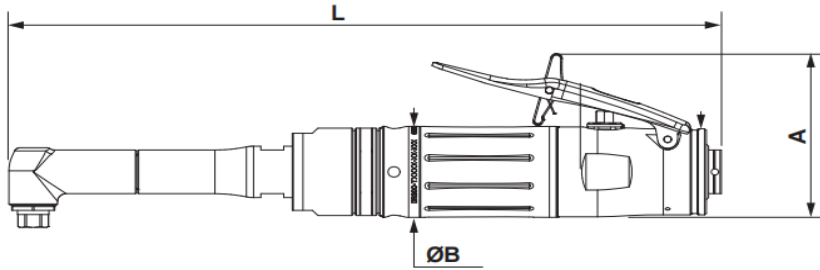

Стандартний

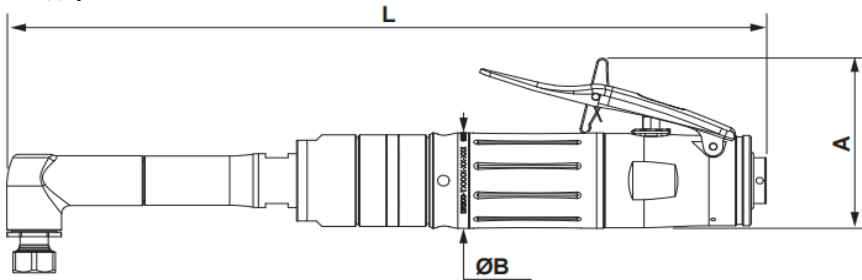

Кутова дріль для важких навантажень

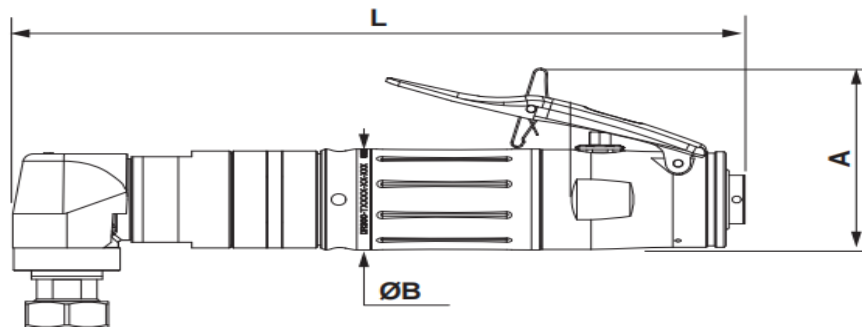

ІНСТРУКЦІЇ З ТЕХНІЧНОГО ОБСЛУГОВУВАННЯ

Технічне обслуговування повинно виконуватись лише кваліфікованим персоналом.

- Перед виконанням будь-яких дій з технічного обслуговування:
- від'єднайте інструмент.



Перебирання та профілактичне обслуговування рекомендується проводити з регулярною періодичністю один раз на рік або кожні 1000 годин роботи, залежно від того, яка подія настане раніше.

Складання та розбирання



- Ніколи не приєднуйте частково розібраний інструмент до джерела повітря.



Попередження

Лопатки ротора в інструменті мають вставки із ПТФЕ. При роботі з цими лопатками ротора необхідно дотримуватися звичайних рекомендацій щодо охорони здоров'я та безпеки, що стосуються ПТФЕ.

- Не куріть.
- Перед виконанням інших дій мийте руки.

Компоненти двигуна повинні митися засобом для чищення і не повинні очищатися потоком повітря.

Коли глушник забруднюється, його потрібно замінити. Він не підлягає чищенню та повторному використанню.



Використання запасних частин, інших, ніж спочатку поставлені виробником, може призвести до погіршення роботи інструменту або підвищення потреби в його техобслуговуванні, а також до підвищення рівня вібрацій та повного скасування відповідальності виробника.

- Виконуйте стандартні процедури інженерної практики та див. креслення/деталювання для встановлення компонентів.
- Перед поверненням обладнання до роботи перевірте збереження його основних налаштувань без змін, а також справність запобіжних пристроїв.

Значення піктограм



Лівостороннє різблення



При складанні використовуйте рекомендований клей



При складанні робіть затягування до необхідного значення моменту затягування



При складанні робіть мастило вказаним у специфікації консистентним мастилом або олією.

Змащення



Цей інструмент має лопатки, які можуть працювати без повітряно-масляної суміші. Однак, невелика кількість олії дозволяє інструменту працювати з повною потужністю та продовжує термін його служби. Використання сухого повітря

без слідів олії може скоротити термін служби лопаток.

Якщо необхідне мастило, лубрикатор (маслянка) лінії подачі повітря розташовується нижче за фільтр.

- Використовуйте олію ISO VG 15.

Примітка: Повна потужність досягається за наявності подачі повітряно-масляної суміші.

- Не наносьте занадто багато консистентного мастила на шестірні або підшипники; тонкого шару покриття буде достатньо.
- Надлишки мастила слід видаляти за допомогою нейтрального знежирюючого засобу.



При утилізації компонентів, мастильних матеріалів та ін. переконайтеся, що дотримано відповідних процедур безпеки.



Відповідно до Директиви 2012/19/CE щодо утилізації відходів електронного та електричного обладнання (WEEE), цей виріб підлягає утилізації.

Експлуатація

1. **Подача повітря (рекомендована процедура підключення показана на мал. 1).**

- 1.1. Перед підключенням до подачі повітря переконайтеся, що повітряний клапан інструменту (або курок) знаходиться в положенні «вимкнено».
- 1.2. Вам знадобиться тиск повітря 6,3 бар і потік повітря відповідно до специфікації.
УВАГА! Переконайтеся, що подача повітря чиста і не перевищує 6,3 бар під час роботи інструменту. Занадто високий тиск повітря та нечисте повітря скоротять термін служби продукту через надмірний знос і можуть бути небезпечними, спричинивши пошкодження та/або травми.
- 1.3. Щодня опорожняйте повітряний резервуар. Вода в повітропроводі пошкодить інструмент.
- 1.4. Щотижня очищайте вхідний повітряний фільтр.
- 1.5. Необхідно збільшити тиск у магістралі, щоб компенсувати незвично довгі повітряні шланги (понад 8 метрів).
Мінімальний діаметр шланга має становити 1/4" внутрішнього діаметра. Шланг і швидкоз'єднувач повинні мати однакові внутрішні розміри.
- 1.6. Тримайте шланг подалі від тепла, масла та гострих країв. Перевірте шланг на знос і переконайтеся, що всі з'єднання надійні.

2. Муфти

Вібрація може спричинити поломку, якщо швидкозмінна муфта підключена безпосередньо до інструменту. Щоб подолати цю проблему, під'єднайте до інструменту провідний шланг. Потім можна використовувати швидкозмінну муфту, щоб під'єднати провідний шланг до шланга віддачі повітряної лінії (див. мал. 1 і 6).



Мал. 3.



Мал. 4.



Мал. 5.

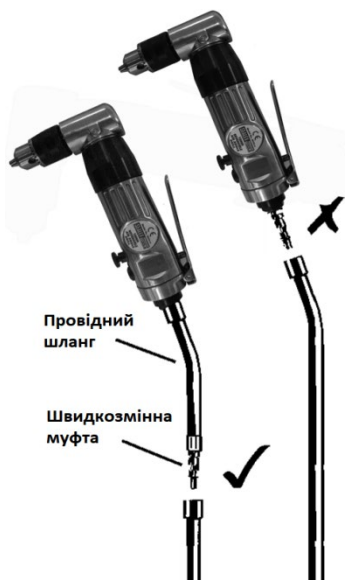

Мал. 6.

УВАГА! Переконайтеся, що ви прочитали, зрозуміли та застосували інструкції з безпеки перед використанням.

3. Монтаж свердла.

3.1. Регулярно перевіряйте свердло та завжди змінюйте його, якщо воно зношене, тріснуте або пошкоджено іншим чином.

УВАГА! Від'єднайте дріль від подачі повітря, перш ніж встановлювати свердло в патрон.

3.2. Відкрийте або закрийте кулачки патрона до точки, де отвір буде трохи більшим, ніж свердло або насадка, які будуть використовуватися. Також трохи підніміть передню частину свердла, щоб запобігти випаданню свердла з губок патрона. Вставте свердло в патрон до упору. Вставте ключ патрона в один з отворів патрона та надійно затягніть патрон.

УВАГА! Перед запуском дрилі переконайтеся, що ключ патрона вилучено.

3.3. Підключіться до подачі повітря.

Примітка! Перед початком роботи натисніть на курок, щоб переконаватися, що дріль працює правильно.

НЕ дозволяйте дрилі вільно працювати протягом тривалого періоду часу, оскільки це скоротить термін служби підшипника.



● Встановлення свердла.

Будь ласка, перекрийте подачу повітря до інструменту, коли ви знімаєте або приєднуєте свердло.

1. Зафіксуйте кутову головку за допомогою руків'я.
2. Прикріпіть свердло.
3. Закріпіть свердло за допомогою гайкового ключа.

Про поводження

*Зверніть увагу, що просвердлений отвір гострий.

*Не обертайте виріб за допомогою свердла.

*Свердло та подача повітря відключені, коли виріб не використовується або під час ремонту.

* Не направляйте вихідне повітря на людей або вогонь. Вихлопні гази небезпечні, оскільки містять масло.

* Не торкайтеся аплікації та заготовки під час і після роботи, тому що вони дуже нагріваються через тертя.

* Якщо ви помітили будь-які відхилення від норми, припиніть роботу та вимкніть подачу повітря.

4. Зміна напрямку обертання.

- 4.1. Кнопка перемикання розташована на протилежній стороні корпусу свердла від спускового гачка (мал.4).
- 4.2. Щоб змінити напрямок обертання патрона, від'єднайте дріль від подачі повітря, натисніть кнопку перемикання всередину та поверніть за годинниковою стрілкою, доки вона не зафіксується (мал. 5).
- 4.3. Поверніть кнопку проти годинникової стрілки, щоб звільнити кнопку перемикання та знову змінити напрямок обертання.

5. Стандартні інструкції по свердлінню.

6. УВАГА! Переконайтеся, що ви носите схвалені захисні окуляри та будь-які інші предмети безпеки, необхідні для роботи. Перед використанням дрилі вийміть ключ патрона. Переконайтеся, що всі інші вимоги безпеки дотримані.

6.1. Міцно тримайте інструмент і приставте наконечник свердла до точки, яку потрібно свердлити.
6.2. Натисніть курок, щоб почати сівалку. Перемістіть свердло в заготовку, застосовуючи достатній тиск, щоб свердло продовжувало різати.

НЕ застосовуйте силу або бічний тиск, щоб подовжити отвір.

6.3. Якщо матеріал, який потрібно свердлити, стоїть окремо, його слід закріпити в лещатах або за допомогою затискачів, щоб він не повертався під час обертання свердла.

6.4. Під час свердління металу змащуйте свердло легким маслом, щоб уникнути його перегріву. Масло подовжить термін служби свердла та покращить роботу свердління.

6.5. Для твердих гладких поверхонь скористайтеся дираколом, щоб позначити потрібне місце отвору. Це запобіжить ковзанню свердла під час початку свердління.

6.6. Направляючий отвір може знадобитися, щоб посприяти кінцевому розміру свердла через деталь. Закріпіть направляюче свердло (свердло меншого розміру, ніж розмір готового отвору) у патроні. Виконайте кроки 6.1. до 6.3.

вище та просвердліть направляючий отвір посередині центральної мітки пробивання, де має бути просвердлено останній отвір. Вставте свердло остаточного розміру в патрон. Міцно тримайте свердло, розташуйте свердло на вході в отвір і натисніть на спусковий гачок.

УВАГА! Будьте готові до заклинювання свердла під час прориву. У таких ситуаціях дріль має тенденцію штовхатись у протилежному напрямку, що може призвести до втрати контролю. Якщо ви не будете готові, ця втрата контролю може призвести до пошкодження та/або травм.

6.7. Якщо свердло заклинило в деталі або якщо свердло заїло, негайно відпустіть курок. Зніміть свердло з заготовки та визначте причину заїдання.

Технічне обслуговування

- Ми рекомендуємо періодичні перевірки для безпечного та безтурботного використання. Якщо нехтувати перевітками, це може вплинути на продуктивність, термін служби та безпеку продукту.
- Огляд (технічне обслуговування) повинні проводити лише особи, які уважно прочитали та повністю зрозуміли інструкцію з експлуатації цього виробу.
- Зверніться до місцевого дистриб'ютора для ремонту. Не ремонтуйте пристрій самостійно.

УВАГА! Від'єднайте дріль від подачі повітря перед заміною свердла, обслуговуванням або виконанням технічного обслуговування. Замініть або відремонтуйте пошкоджені частини. Використовуйте лише оригінальні запчастини. Недозволені запчастини можуть бути небезпечними та призвести до втрати гарантії.

1. Щодня змащуйте свердло декількома краплями хорошої оливи для пневматичних інструментів, капаючи її в отвір для впуску повітря перед використанням або дозуючи автоматично через мастило для повітряної системи.
2. Очистіть дріль після використання та замініть свердло, якщо воно зношене або пошкоджене.
3. Втрата живлення або неправильні дії можуть бути спричинені наступним:
 - a) Надмірний дренаж подачі повітря. Волога або обмеження в повітропроводі. Неправильний розмір або тип шлангових з'єднувачів. Щоб усунути проблему, перевірте подачу повітря та дотримуйтесь інструкцій у розділі 4.
 - b) Відкладення піску або жуйки в інструменті також можуть знизити продуктивність. Промийте інструмент олійним розчинником або рівною сумішшю олії SAE № 10 і гасу. Перед використанням дайте висохнути. Якщо ви продовжуєте відчувати проблеми, зверніться до сервісного центру.
4. Щоб отримати повне обслуговування, зверніться до авторизованого сервісного центру виробника.
5. Коли дріль не використовується, від'єднайте її від подачі повітря, очистіть дріль і зберігайте в безпечному, сухому, захищеному від дітей місці.

Пункти регулярного технічного обслуговування

Виконуючи технічне обслуговування, обов'язково зніміть шлангову муфту та не подавайте повітря.

●Свердло

Стирання... Свердло слід замінити або заточити, коли воно зношене.

Деформація чи тріщина... Деформація чи тріщини аксесуарів можуть раптово зламатися та. Припиніть використовувати такі пошкоджені аксесуари та замініть їх.

●Шлангові муфти

Ослаблені гвинти... Затягніть їх, оскільки це небезпечно, якщо шланг відірветься.

Зношені..... Замініть новими деталями, оскільки з'єднання може відірватися, якщо з'єднання ослаблене.

- Кнопка дросельної заслінки / ●Важіль дросельної заслінки

Умова повернення... Перевірте, чи важіль повертається належним чином. Дуже небезпечно використовувати інструмент безперервно, якщо важіль не повертається належним чином, оскільки інструмент раптово запускається після підключення. Якщо важіль не повертається, зверніться по запит на ремонт.

- Розхитаність деталей

Ослаблення деталей призводить до витоку повітря або виходу з ладу виробу, тому, будь ласка, зверніться за ремонтом, якщо частини ослабли.

- Пошкодження поверхні

Тріщини Припиніть використання та подайте запит на ремонт

Вирішення проблем

| Проблема | Можлива причина | Вирішення |
|---|---|--|
| 1. Відсутність обертання | Повітря не подається. | Увімкніть повітря. |
| | Шланг перекручений. | Розправте шланг. |
| | Тиск повітря низький. | Відрегулюйте тиск повітря. |
| | Деталі поржавіли через відсутність мастила. | Змастіть пристрій. |
| | Забруднення брудом. | Зверніться до сервісного центру для ремонту. |
| | Несправність (зношення/пошкодження тощо) двигуна та механізму. | Зверніться до сервісного центру на заміну деталей. |
| 2. Обертання відбувається нерівномірно. | Швидкість потоку повітря недостатня. | Перевірте швидкість потоку повітря. |
| | Тиск повітря низький. | Відрегулюйте тиск повітря. |
| | Деталі поржавіли через відсутність мастила. | Змастіть пристрій. |
| | Пошкодження шестерні або підшипника. | Заміна. |
| 3. Обертання не припиняється. | Зміна форми дросельної заслінки. | Зверніться до сервісного центру на заміну деталей. |
| | Забруднення сторонньою речовиною дросельної заслінки. | Зверніться до сервісного центру для ремонту. |
| 4. Свердло не фіксується. | Гвинт кріпильного елемента пошкоджений. | Заміна |
| 5. Витік повітря | Проблема дросельної частини. Ущільнення, пружина дросельної заслінки, іржа, тріщини | Зверніться до сервісного центру на заміну деталей. |
| 6. Ненормальний шум | Запчастини пошкоджені. | Зверніться до сервісного центру для ремонту. |
| | Зношені та пошкоджені підшипники. | Зверніться до сервісного центру на заміну деталей. |
| | Проблема з частиною шестерні. | Зверніться до сервісного центру на заміну деталей. |
| | Зношені та пошкоджені лопаті ротора. | Зверніться до сервісного центру на заміну деталей. |
| | При обертанні лопать ротора не виходить. | Зверніться до сервісного центру на заміну деталей. |
| | Закінчилися змащення та масло. | Змастіть пристрій. |
| 7. Виходить вода. | Забитий зливний отвір. | Очистити злив. |

Негайно зверніться до сервісного центру, якщо інструмент знаходиться в несправному чи ненормальному стані тощо, оскільки це може призвести до несправності виробу та нещасного випадку.

Будь ласка, зверніться до нашого сервісного центру для ремонту.

Перш ніж звернутися до Сервісного центру компанії, зробіть такі перевірки:

Перевірте роботу компресора та підключення повітря.

Відповідність перерізу шланга, зазначеному у цій інструкції.

Відсутність у стислому повітрі забруднень у вигляді пилу, іржі чи конденсату.

Наявність надлишкового мастила в ударному механізмі/пневмомоторі.

* - для змащування пневмоінструменту рекомендується використовувати мінеральне мастило для пневмоінструменту.

Після закінчення терміну служби, якщо інструмент відповідає своїм технічним характеристикам і його не можна відремонтувати, підлягає утилізації.

УВАГА! Перед зміною запчастин та техобслуговуванням від'єднайте інструмент від пристрою подачі повітря. Замініть або полагодьте пошкоджені деталі. Використовуйте лише оригінальні запчастини, інакше робота з пристроєм може призвести до аварій та травм, а гарантія буде анульована.

- Ударний механізм може бути змащений через ніпель задньої частини головки пневмоінструмента.
- Зернисті або в'язкі відкладення в пневмоінструменті також можуть знизити його продуктивність.

Якщо у вашій моделі є повітряний фільтр на отворі повітря, вийміть фільтр і прочистіть його. Прочищати пневмоінструмент слід очищувальним маслом або рівним за пропорціями сумішшю масла SAE10 і парафіну. Перед використанням дайте пристрою висохнути.

- Для повного технічного обслуговування зверніться до сервісної служби.

Утилізація

Пневматичний прилад, приладдя і упаковку треба здавати на екологічно чисту повторну переробку.

☒ Видаляйте мастила і очисні засоби екологічно чистим способом. Зважайте на законодавчі приписи.

☒ Пластини мотора треба видаляти належним чином!

Пластини мотора містять тефлон. Не нагрівайте їх понад 400 °C, оскільки це може призводити до утворення шкідливих для здоров'я парів.

Якщо Ваш пневматичний прилад остаточно вийшов з ладу, його треба здати в пункт збору вторинної сировини.

Можливі зміни.

AIRBEST INDUSTRY CORP.



ДЕКЛАРАЦІЯ ВІДПОВІДНОСТІ ЄС

Ми заявляємо, що цей продукт відповідає вимогам Директиви Ради від червня 1989 р.

Що стосується техніки:

89/392/ЄЕС, 91/368/ЄЕС, 93/44/ЄЕС, 2006/42/ЄС

Застосований національний стандарт: ISO 8862-1 для рівня вібрації
Pneurop 8N-1 для рівня шуму

ОПИС ПРОДУКТУ: ПНЕВМАТИЧНИЙ ІНСТРУМЕНТ

Номер моделі: SA6645B

Підпис емітента

Вінсент Ву з QA DEPT

Місце і дата видачі

AIRBEST INDUSTRY CORP.

6F-2, NO.158 Kancheng Rd., Panchiao District, New Taipei City, Тайвань 1 січня 2021 р.

Прочитайте та зрозумійте ці інструкції перед використанням інструменту

Прочитайте та дотримуйтесь усіх попереджень

Вимоги до подачі повітря

1. Подайте в інструмент чисте сухе повітря під тиском 6,2 бар (90 psi).

Більш високий тиск різко скорочує термін служби інструменту.

2. Під'єднайте інструмент до повітропроводу за допомогою труби, шланга та з'єднувачів з повітряним фільтром, регулятором, мастильним пристроєм.

Змащення:

Використовуйте лубрикатор повітряної лінії з маслом SAE №10, налаштованим на дві краплі на хвилину. Якщо мастильний пристрій для повітряної лінії використовувати не можна, додавайте повітряне моторне масло у вхідний отвір один раз на день.

Технічне обслуговування:

Розбирайте та перевіряйте пневматичний двигун і вузол регулятора Кожні три місяці, якщо інструмент використовується щодня.

Замініть пошкоджені або черв'ячні деталі

Особливі інструкції

Уважно прочитайте цю інформацію перед використанням машини

Неправильна експлуатація/використання може призвести до травм та/або пошкодження.